

For updated instructions see
www.ReeseProducts.com

DEALER/INSTALLER:

- (1) Provide this Manual to end user.
- (2) Physically demonstrate procedures in this Manual to end user.
- (3) Have end user demonstrate that he/she understands procedures.

END USER:

- (1) Read and follow this Manual every time you use Hitch.
- (2) Save this Manual for future reference.
- (3) Pass on copies of Manual to any other user or owner of Hitch.

TOOLS REQUIRED:

- (1) 1/4" DRILL BIT
- (2) 7/16" SOCKET AND RATCHET
- (3) 1/8" ALLEN WRENCH

INSTALLATION INSTRUCTIONS:

- (1) Place lube plate on top of head assembly.
- (2) Use hole locations in lube plate to drill 6 - 1/4" holes for mounting
- (3) Place socket head cap screws (2) through lube plate and secure with 1/4" nylock nuts on underneath side of head pan assembly.

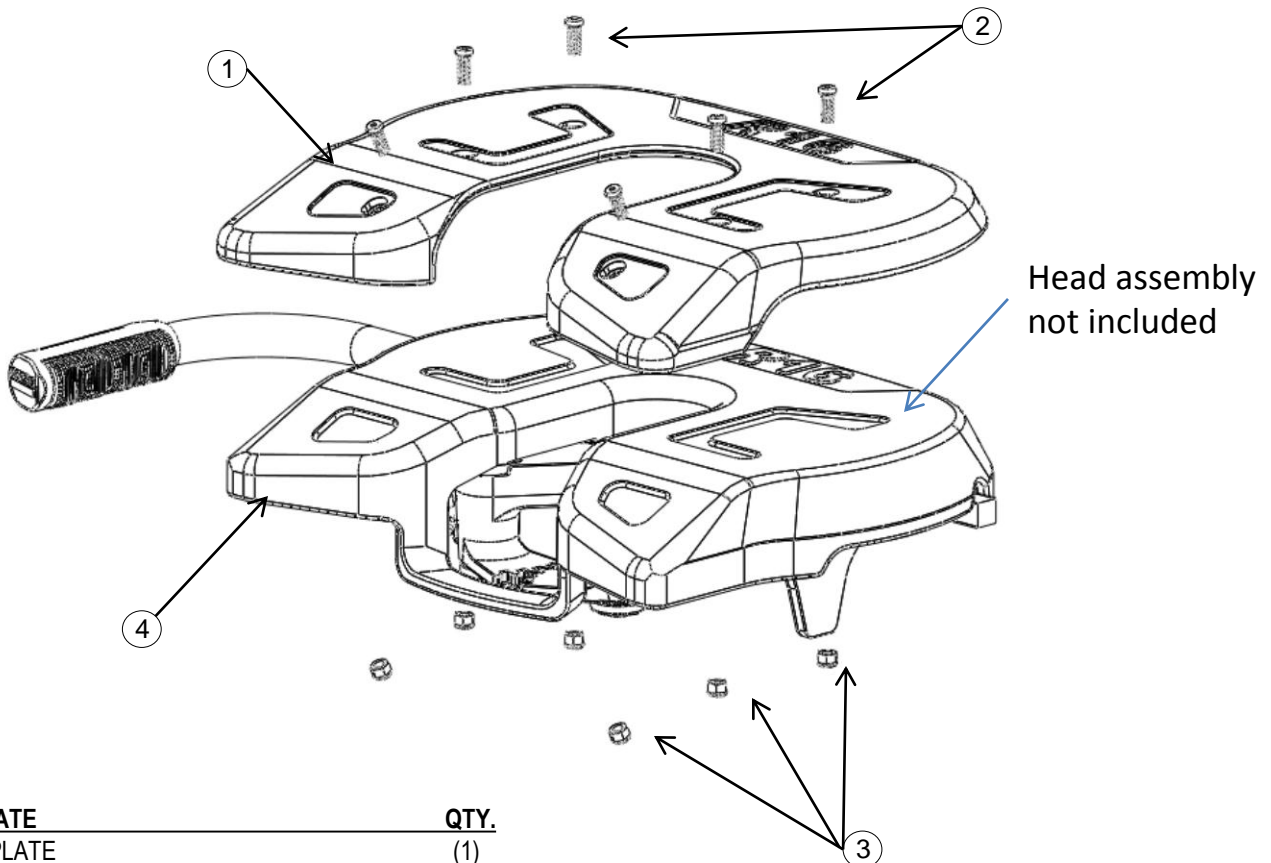
**LUBE PLATE**

	QTY.
1. LUBE PLATE	(1)
2. 1/4" - 20 X 3/4" SOCKET HEAD CAP SCREW	(6)
3. 1/4" NYLOCK NUT	(6)
4. R16 HEAD PAN - NOT INCLUDED	(1)

For Installation Assistance or Technical Help, Call 1-888-521-0510

Para instrucciones actualizadas, consulte
www.ReeseProducts.com

CONCESIONARIO/INSTALADOR:

- (1) Entregue este manual al usuario final.
- (2) Demuestre físicamente los procedimientos de este manual al usuario final.
- (3) Pida al usuario final que demuestra que entiende el procedimiento.

USUARIO FINAL:

- (1) Lea y siga este manual cada vez que use el enganche.
- (2) Guarde este manual para referencia futura.
- (3) Pase las copias de este manual a cualquier otro usuario o propietario del enganche.

HERRAMIENTAS NECESARIAS:

- (1) BROCA 1/4"
- (2) LLAVE Y TRINQUETE 7/16"
- (3) LLAVE ALLEN 1/8"

INSTALACION INSTRUCCIONES:

- (1) Placa de lubricante lugar de Asamblea de cabeza.
- (2) Utilizar ubicaciones de agujero en la placa de lubricante para perforar 6 - 1/4" agujeros de montaje
- (3) Colocar tornillos de sombrero cabeza (2) a través de la placa de lubricante y seguro Asamblea de pan con nylock tuercas de 1/4" de debajo la cabeza.

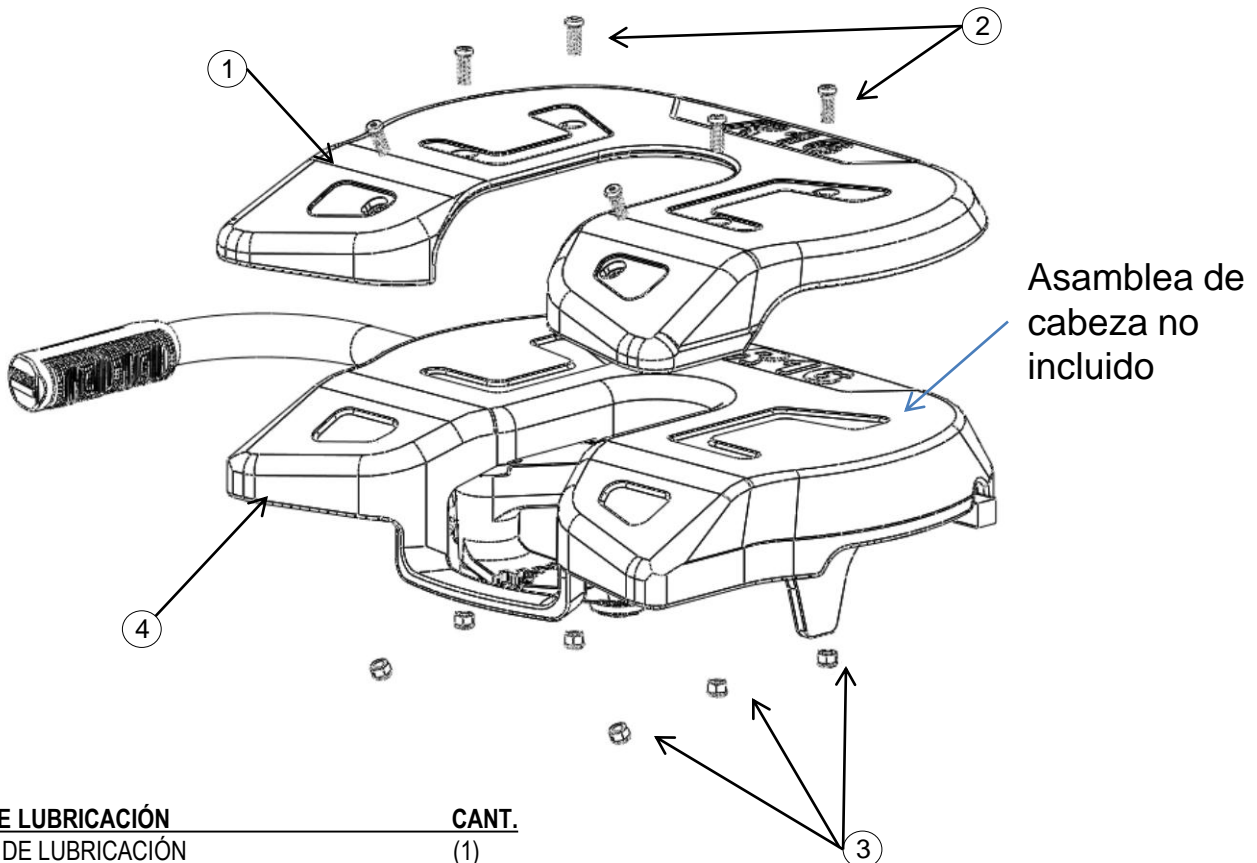

PLACA DE LUBRICACIÓN

PLACA DE LUBRICACIÓN	CANT.
1. PLACA DE LUBRICACIÓN	(1)
2. TORNILLO DE CABEZA HUECA 1/4" - 20 X 3/4"	(6)
3. TUERCA DE NYLON 1/4" T	(6)
4. RECOLECTOR DE CABEZA R16	(1)

Para asistencia con la instalación o ayuda técnica, llame al 1-888-521-0510

INSTRUCTIONS D'INSTALLATION 83003 PLAQUE LUBRIFIANTE POUR REESE R16

Pour la mise à jour des instructions, voir
www.ReeseProducts.com

CONCESSIONNAIRE/INSTALLATEUR :

- (1) Remettre ce manuel à l'utilisateur final.
- (2) Démontrer physiquement les procédures de ce manuel à l'utilisateur final.
- (3) Demander à l'utilisateur final de démontrer sa compréhension des procédures.

OUTILS REQUIS :

- (1) FORET 1/4"
- (2) DOUILLE ET CLIQUET 7/16"
- (3) CLÉ ALLEN 1/8"

UTILISATEUR FINAL :

- (1) Lire et observer les instructions de ce manuel à chaque utilisation de l'attelage.
- (2) Conserver ce manuel pour consultation ultérieure.
- (3) Remettre des copies du manuel à tout autre utilisateur ou propriétaire de l'attelage.

INSTRUCTIONS D'INSTALLATION:

- (1) Plaque de lubrification Place au sommet de la tête Assemblée.
- (2) Emplacements de trou l'utilisation de plaque de lubrification à forer 6 - 1/4 "trous de montage
- (3) Place socket têtes vis à chapeau (2) par le biais de plaque de lubrification et sécurisé avec 1/4 "noix de nylock sur les dessous de tête pan Assemblée.

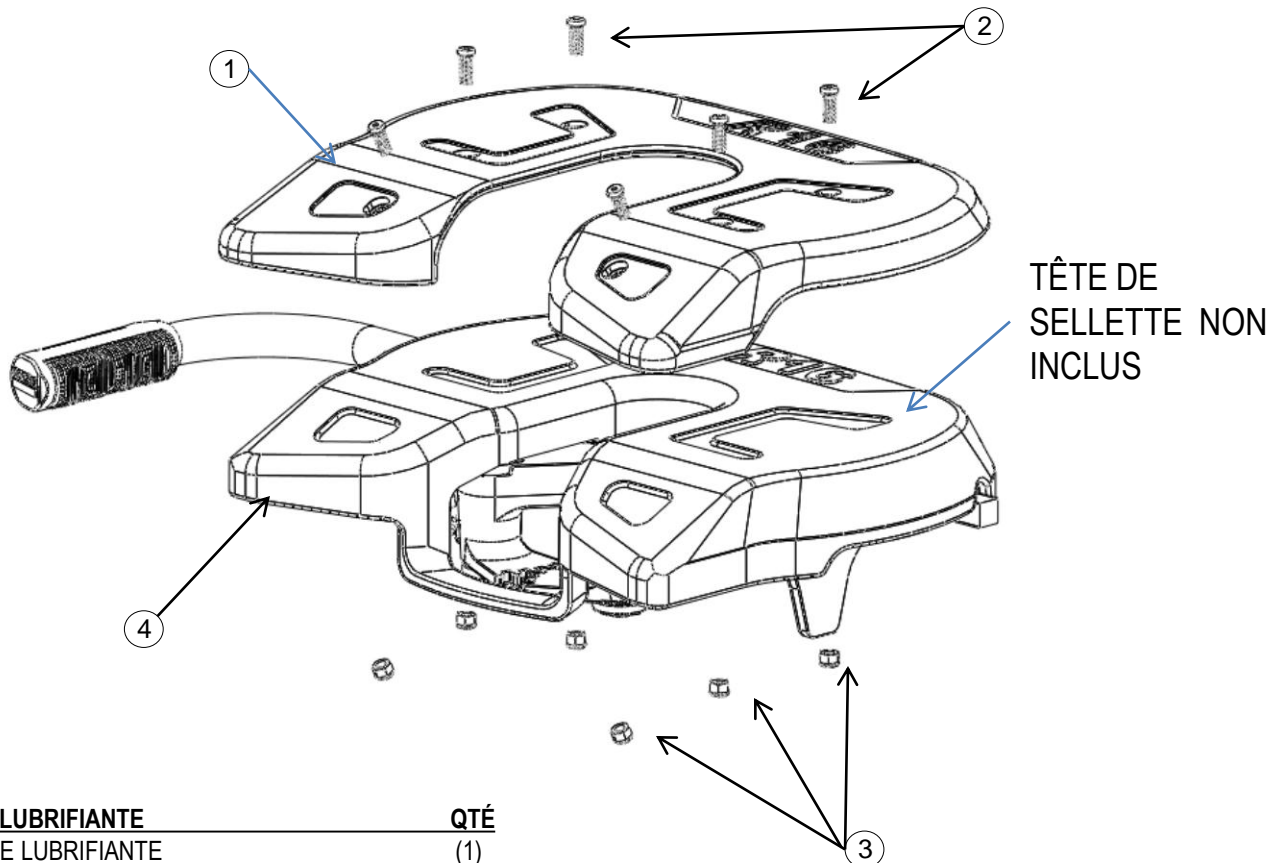

PLAQUE LUBRIFIANTE

QTÉ

- | | |
|--------------------------------------|-----|
| 1. PLAQUE LUBRIFIANTE | (1) |
| 2. VIS À PANS CREUX 1/4" - 20 X 3/4" | (6) |
| 3. ÉCROU NYLOCK 1/4" | (6) |
| 4. TÊTE DE SELLETTE R16 | (1) |

Pour obtenir de l'assistance pour l'installation ou un autre aspect technique, composer le 1-888-521-0510.